

ESCOLA BÁSICA E SECUNDÁRIA DE PONTE DA BARCA

Uma escola de todos
Para todos ...

**Transformar Vidas,
Alimentar Sonhos,
Projetar Carreiras!**

9.º ANO ... e agora?

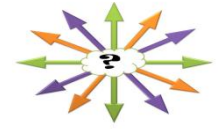

Cursos Científico -Humanísticos

**Cursos
Profissionais**

**CURSOS DE NÍVEL
SECUNDÁRIO**

**Cursos
Vocacionais**

**Cursos
Artísticos Especializados**

CURSOS CIENTÍFICO-HUMANÍSTICOS

Os **Cursos Científico-Humanísticos** são vocacionados para o prosseguimento de estudos de nível superior, de carácter universitário ou politécnico, têm a duração de 3 anos letivos correspondentes ao 10.º, 11.º e 12.º anos de escolaridade.

Os **Cursos Científico-Humanísticos** destinam-se a alunos que, tendo concluído o 9.º ano de escolaridade ou equivalente, pretendam obter uma formação de nível superior.

Estes cursos conferem um diploma de conclusão do ensino secundário.

CURSOS CIENTÍFICO-HUMANÍSTICOS



CIÊNCIAS E TECNOLOGIAS



CIÊNCIAS SOCIOECONÓMICAS



LÍNGUAS E HUMANIDADES



ARTES VISUAIS

CURSOS CIENTÍFICO-HUMANÍSTICOS

Ciências e Tecnologias

- **Componente de Formação Geral**

Português

Língua Estrangeira I, II ou III

Filosofia

Educação Física

- **Componente de Formação Específica**

Matemática A

Escolher duas disciplinas:

Física e Química A

Biologia e Geologia

Geometria Descritiva A

Educação Moral e Religiosa (facultativa)

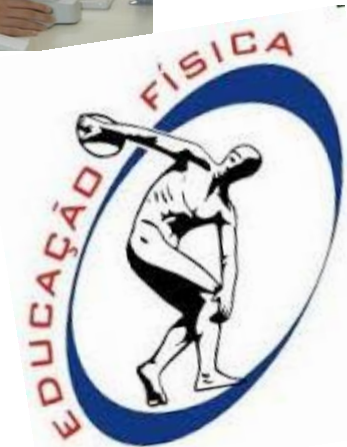

CURSOS CIENTÍFICO-HUMANÍSTICOS

Ciências e Tecnologias

Exemplos de Cursos Superiores:

Ciências Farmacêuticas; Engenharias; Medicina; Enfermagem; Análises clínicas e de Saúde Pública; Radiologia; Gerontologia; Ergonomia; Ciências da Nutrição; Terapia da Fala; Terapia ocupacional; Prótese Dentária; Medicina Dentária; Ortóptica; Podologia; Psicologia; Cardiopneumologia; Física; Matemática; Química; Biologia; Agronomia; Medicina Veterinária; Educação Física; Geologia; Fisioterapia; Desporto; Enologia; Bioquímica; Criminologia...

CURSOS CIENTÍFICO-HUMANÍSTICOS

Ciências Socioeconómicas

- **Componente de Formação Geral**

Português

Língua Estrangeira I, II ou III

Filosofia

Educação Física

- **Componente de Formação Específica**

Matemática A

Escolher duas disciplinas:

Economia A

Geografia A

História B



Educação Moral e Religiosa (facultativa)

CURSOS CIENTÍFICO-HUMANÍSTICOS

Ciências Socioeconómicas

Exemplos de Cursos Superiores:

Economia; Informática de Gestão; Gestão de Empresas; Contabilidade; Turismo; Administração Pública; Direito; Marketing; Psicologia; Secretariado; Geografia e Planeamento; Sociologia; Relações Internacionais; Finanças; Fiscalidade; Direção e Gestão e Administração Hoteleira; Solicitadoria; Gestão Bancária e Seguros; Negócios Internacionais; Marketing e Comunicação Empresarial; Ciência Política; Engenharia e Gestão de Sistemas de Informação; Engenharia Informática ...

CURSOS CIENTÍFICO-HUMANÍSTICOS

Línguas e Humanidades

- **Componente de Formação Geral**

Português

Língua Estrangeira I, II ou III

Filosofia

Educação Física

- **Componente de Formação Específica**

História A

Escolher duas disciplinas:

Geografia A

Latim A

Língua Estrangeira I, II ou III

Literatura Portuguesa

Matemática Aplicada às Ciências Sociais

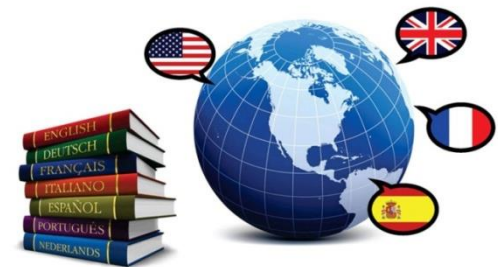

Educação Moral e Religiosa (facultativa)

CURSOS CIENTÍFICO-HUMANÍSTICOS

Línguas e Humanidades

Exemplos de Cursos Superiores:

Direito; Criminologia; Línguas e Literaturas Modernas; História; Filosofia; Sociologia; Jornalismo; Tradução; Secretariado, Animador Sociocultural; Ciências da Comunicação; Relações Comerciais Internacionais; Psicologia; Serviço Social; Educação Social e Gerontológica; Recursos Humanos; Geografia e Planeamento; Publicidade e Marketing; Turismo; Relações Internacionais; Ciência Política; Arqueologia; Assessoria e Tradução; Línguas e Culturas Orientais; Línguas e Literaturas Europeias; Tradução e Interpretação em Língua Gestual Portuguesa ...

CURSOS CIENTÍFICO-HUMANÍSTICOS

Artes Visuais

- **Componente de Formação Geral**

Português

Língua Estrangeira I, II ou III

Filosofia

Educação Física

- **Componente de Formação Específica**

Desenho A

Escolher duas disciplinas:

Geometria Descritiva A

Matemática B

História da Cultura e das Artes



CustoJusto.pt

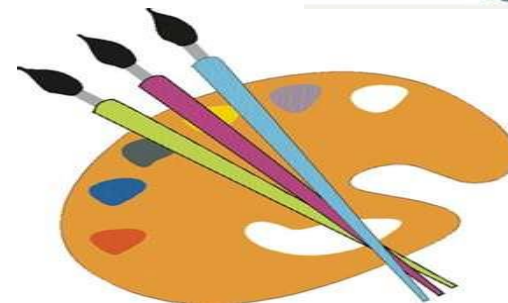
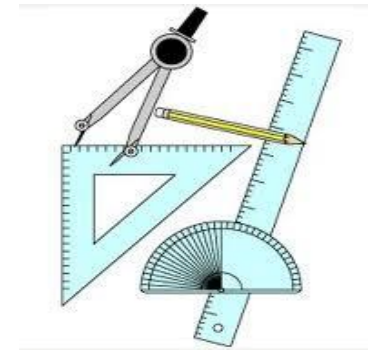

Educação Moral e Religiosa (facultativa)

CURSOS CIENTÍFICO-HUMANÍSTICOS

Artes Visuais



Exemplos de Cursos Superiores:

Arquitetura; Arquitetura Paisagista; Escultura; Som e Imagem; Conservação e Restauro; Design e Marketing de Moda; Design Gráfico; Design de Ambientes; Design de comunicação; Design do produto; Design e Multimédia; Design de Jogos Digitais; Comunicação e Design Multimédia; Pintura; Artes Plásticas; Design de interiores e Equipamentos; Teatro; Animação e Produção Artística; Artes Plásticas Ciências da Arte e do Património...

CURSOS CIENTÍFICO-HUMANÍSTICOS

Para conclusão e certificação dos **Cursos Científico-Humanísticos** o aluno terá de realizar Exames Nacionais obrigatórios que poderá utilizar como provas de ingresso para o Ensino Superior.

Português

Trienal da formação específica

2 bienais da formação específica

(ou, 1 bienal + Filosofia da formação geral)



CURSOS PROFISSIONAIS

➔ Os Cursos Profissionais são uma modalidade de formação inserida no ensino secundário, com dupla certificação, escolar e profissional, que se caracteriza por uma forte ligação ao mundo do trabalho.

Conferem dois diplomas:

- conclusão do ensino secundário;
- diploma de qualificação profissional de nível IV.

➔ Permitem o prosseguimento de estudos a nível superior universitário ou politécnico.

➔ Têm uma estrutura curricular organizada em módulos, conferindo uma maior flexibilidade e respeito pelo ritmo de aprendizagem de cada aluno.

CURSOS PROFISSIONAIS

- ➔ Plano de estudos inclui 3 componentes de formação: **Sociocultural, Científica e Técnica.**
- ➔ Formação Técnica inclui uma formação em contexto de trabalho.
- ➔ Duração: 3 anos letivos – 10.º, 11.º e 12.º anos de escolaridade, com um total de horas / ciclo de formação de **3230 horas.**
- ➔ Os Cursos Profissionais funcionam em escolas profissionais, públicas ou privadas e em escolas secundárias da rede pública.

9.º ANO... e agora?

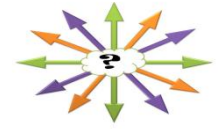

A melhor escolha é sempre aquela realizada de modo consciente, levando em conta as informações sobre si e sobre as alternativas de formação após o 9.º ano de escolaridade.

A segurança com a escolha é o único caminho possível capaz de evitar frustrações futuras.

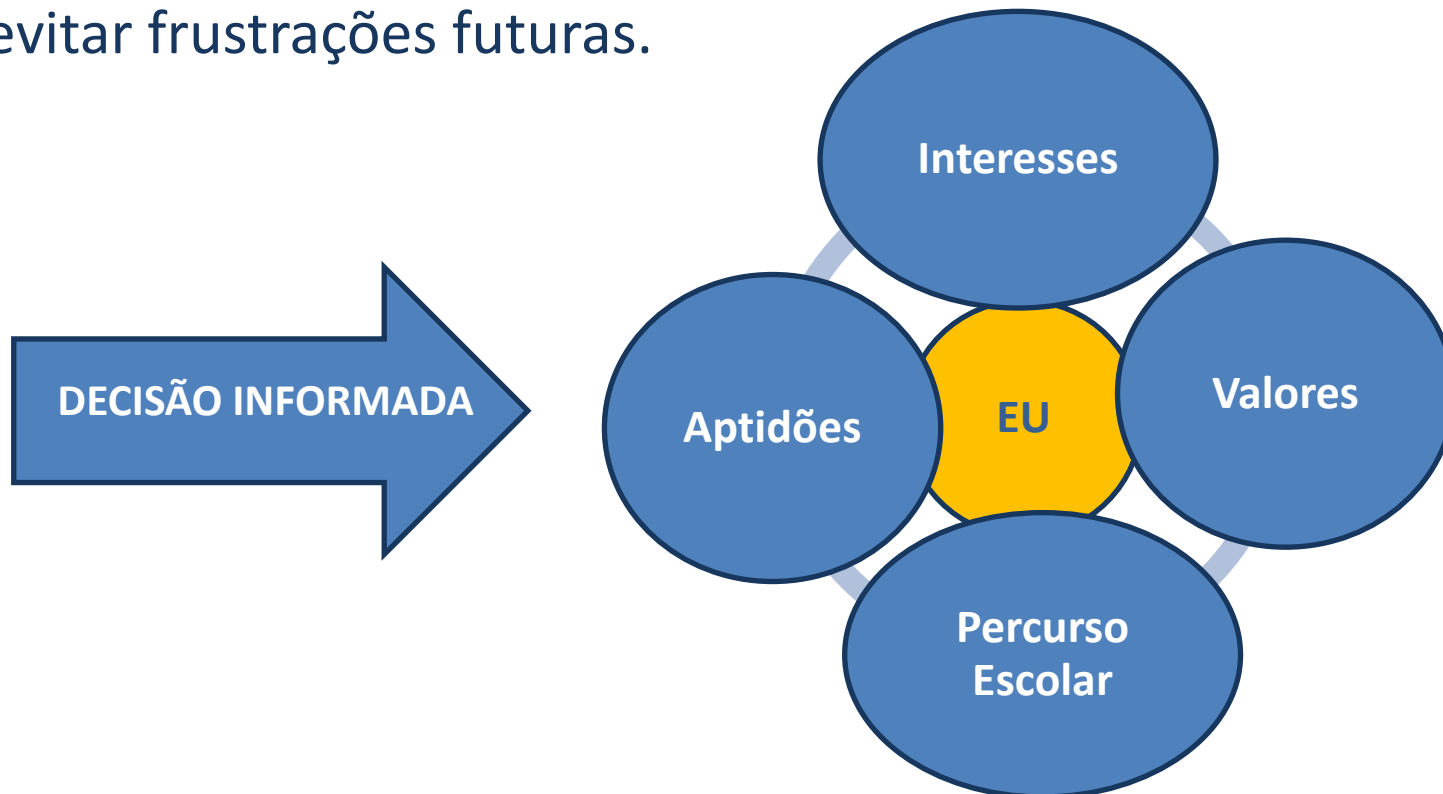

9.º ANO ... e agora?

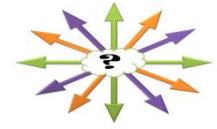

As decisões tomadas no final do 9.º ano são importantes, pois poderão promover o teu **sucesso escolar e pessoal**. Contudo, as mesmas, não são irreversíveis. É sempre possível reformular as escolhas.

Qualquer que seja a tua escolha, o mais importante é que estabeleças os objetivos para os teus estudos e faças tudo para os alcançar!

Antes do 10.º ano é necessário concluir o 9.º ano!

Atenção!

Não esquecer!

Negativas no 9.º ano podem representar negativas no Ensino Secundário...

Porque não começar a preveni-las, já este ano?

No 10.º Ano é indispensável ter um Método de estudo e Hábitos de trabalho diários, sob pena de surgir insucesso logo nos primeiros meses de aulas.

Porque não começar a desenvolver **AGORA** um verdadeiro método de estudo?

Os exames de Matemática e de Português no final do 9.ºano, valem 30% da nota final, tal como os exames do Secundário.

Para concluir o 12.º ano terás que obter aprovação a todas as disciplinas do teu plano de estudos.

O ingresso no Ensino Superior depende da média do ensino secundário (10.º ao 12.ºanos) e dos resultados dos exames nacionais.



ACREDITA EM TI!



O Processo de Aprendizagem é longo e exige Persistência e Empenho para a concretização dos projetos vocacionais.

Contamos e estamos contigo na
Construção do Teu Futuro!

